

## Generalidades

Distribuidores y electrodistribuidores de 5 vías, 2 ó 3 posiciones, que tienen la característica de ser utilizables sólo montadas sobre bases, simples o en batería. Su principal ventaja es que algunas características dimensionales y funcionales están reguladas por normas internacionales que determinan la intercambiabilidad entre distribuidores producidos por distintos constructores.

Estas normas son las ISO 5599/1 que hacen referencia obligada sobre las dimensiones correspondientes al plano de superficie, al paso de los tornillos de fijación, a las características del piloto eléctrico, a los valores de caudal, a las conexiones neumáticas, etc. La construcción está basada en el principio de corredera compensada con accionamientos neumáticos o electroneumáticos y reposicionamientos con muelle mecánico o neumático.

Las 3 posiciones, centros cerrado o centros abiertos, se obtienen con posicionamiento por muelle. Sobre los distribuidores es posible tener la alimentación de los accionamientos con toma de presión de la boca 1 (autoalimentación), o bien la alimentación desde la base a través de las bocas 12 y 14 (alimentación externa). Existen dos producciones distintas de estos distribuidores; una corresponde a la Serie 1000 y la otra a la Serie 1010.

La Serie 1000 comprende las tallas 1 y 2 está construída en aleación metálica, dispone de una junta selectora colocada bajo el electropiloto, que permite la utilización con pilotaje en autoalimentación o con la alimentación externa.

**Los códigos de pedido correspondan a los distribuidores con mecánicas "M2" o solenoides "S" montados (ver serie 300). Las bobinas no estan incluidas y deben perderse aparte.**

Están disponibles bobinas para la mecánica "M2" y solenoides "S", homologadas  (ver serie 300).

La Serie 1010 dispone de 3 tallas: la 1, la 2 y la 3. Las 2 primeras están realizadas en resina acetilica (cuerpo y operadores) con cubierta de protección en aluminio, mientras que la talla 3 es en aleación de aluminio y siempre con cubierta de protección. También en esta serie es posible obtener, girando 180° la junta colocada entre el cuerpo y el operador, la alimentación a los pilotajes, tanto interna como externa. Para los electrodistribuidores se utilizan en este caso sólo los electropilotos CNOMO de la Serie M con la posibilidad de montar bobina MB 22x22.

Para el funcionamiento en ausencia de lubricación, están disponible juntas de poliuretano; en este caso el código de pedido

**1001.. se convierte en 1031    1051.. se convierte en 1071    1011.. se convierte en 1021**  
**1002.. se convierte en 1032    1052.. se convierte en 1072    1012.. se convierte en 1022**  
**1013.. se convierte en 1023**

ATENCION: su en este tipo de válvulas a la concomitancia de temperatura de más de 40°C y agua o humedad elevada, provoca una reacción que conduce gradualmente a la disminución de las características mecánicas de las juntas. La duración de esta reacción química definida hidrólisis, depende de la temperatura y en algunos casos se puede llegar incluso al resecamiento de las mismas juntas con el consiguiente resquebrajamiento.

**Las válvulas con juntas de poliuretano no se deben port tanto utilizar en zonas con clima tropical.**

## Uso y mantenimiento

Estos distribuidores tiene una vida media que oscila 10 y 15 millones de ciclos según las condiciones de empleo. Una buena lubricación reduce enormemente el desgaste de las juntas, así como una buena filtración impide la acumulación de suciedad y el consiguiente mal funcionamiento de los distribuidores.

Controlar que las condiciones de empleo sean coherentes con los límites indicados, presión, temperatura, etc, yu que los tornillos de fijación, para los distribuidores de la Serie 1010 se aprieten con los siguientes pares máximos:

**Talla 1 = 4 Nm**

**Talla 2 = 5 Nm**

**Talla 3 = 8 Nm**

Se tendrá cuidado de proteger las bocas de escape 3 y 5 del distribuidor en presencia de suciedad y polvo.

Para mantenimiento se pueden utilizar Kit preparados que comprenden la corredera completa con juntas y las juntas de desgaste de los pilotajes. La operación puede ser realizada por cualquiera manteniendo la debida atención al remontar el distribuidor.

ATENCION: para la lubricación utilizar sólo aceites hidráulicos de la clase H, por ejemplo el MAGNA GC 32 (CASTROL).



**Características constructivas**

<b>Serie 1000</b>	<b>Talla 1</b>	<b>Talla 2</b>
Cuerpo	Zamak	Aleación aluminio
Operadores	Zamak	Aleación aluminio
Corredera	Acero niquelado (Kanigen)	Acero niquelado (Kanigen)
Juntas	Goma nitrílica (NBR) antiaceite	Goma nitrílica (NBR) antiaceite
Separadores	Resina acetílica	Aluminio
Muelle	Acero para muelles	Acero para muelles
Selectores	Goma nitrílica (NBR) antiaceite	Goma nitrílica (NBR) antiaceite

<b>Serie 1010</b>	<b>Talla 1</b>	<b>Talla 2</b>	<b>Talla 3</b>
Cuerpo	Resina acetílica	Resina acetílica	Aleación aluminio
Operadores	Resina acetílica	Resina acetílica	Aleación aluminio
Corredera	Acero niquelado (Kanigen)	Acero niquelado (Kanigen)	Acero niquelado (NBR)
Juntas	Goma nitrílica antiaceite (NBR)	Goma nitrílica antiaceite (NBR)	Goma nitrílica antiaceite (NBR)
Separadores	Resina acetílica	Resina acetílica	Resina acetílica
Pistón	Aluminio	Aluminio	Aluminio
Muelle	Acero para muelles	Acero para muelles	Acero para muelles

2

**Neumático - Muelle / Neumático Diferencial**

5/2

Código de pedido

**1001.52.1.9**  
Neumático-Muelle

Código de pedido

**1001.52.1.6**  
Neumático-Diferencial

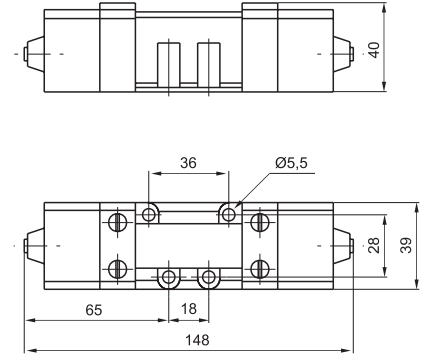

Neumático - Muelle  
Peso gr. 780  
Presión mínima de pilotaje 2,5 bar



Neumático - Diferencial  
Peso gr. 790  
Presión mínima de pilotaje 2 bar

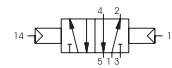

**Características de funcionamiento**

Fluido  
Aire filtrado y lubricado

Presión máx. de ejercicio  
10 bar

Temperatura  
Mín.Máx.  
-5°C+70°C

Caudal a 6 bar con Δp=1  
840 NI/min

**Neumático - Neumático**

5/2  
5/3

Código de pedido

**1001.52.1.8**

Código de pedido

**1001.53.1.8**

**FUNCIÓN**

- 31 = Centros Cerrados
- 32 = Centros Abiertos
- 33 = Centros en presión

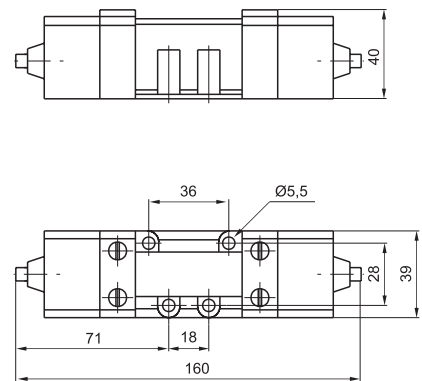

Neumático - Neumático 5/2  
Peso gr. 800  
Presión mínima de pilotaje 1,5 bar

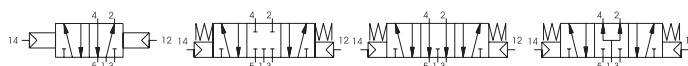

Neumático - Neumático 5/3  
Peso gr. 800  
Presión mínima de pilotaje 3 bar

**Características de funcionamiento**

Fluido  
Aire filtrado y lubricado

Presión máx. de ejercicio  
10 bar

Temperatura  
Mín.Máx.  
-5°C+70°C

Caudal a 6 bar con Δp=1  
840 NI/min (5/2)  
720 NI/min (5/3)

**Solenoide - Muelle / Solenoide - Diferencial**

5/2

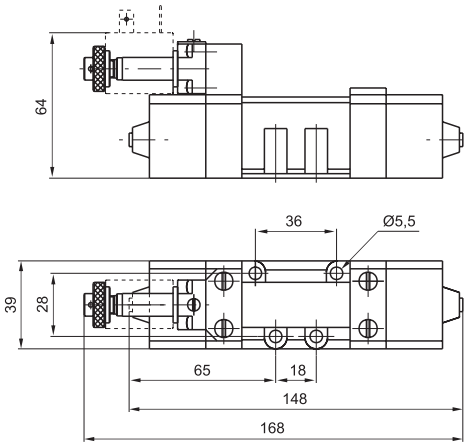
Código de pedido		
<b>1051.52.3.9.M2</b> Solenoide-Muelle		
Código de pedido		
<b>1051.52.3.6.M2</b> Solenoide-Diferencial		

Solenoide - Muelle  
Peso gr. 890  
Presión mínima de pilotaje 2,5 bar



Solenoide - Diferencial  
Peso gr. 900  
Presión mínima de pilotaje 2 bar

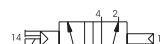

Características de funcionamiento	Fluido	Presión máx. de ejercicio	Temperatura	Caudal a 6 bar con $\Delta p=1$
		Aire filtrado y lubricado	10 bar	Mín.Máx. -5°C+50°C

**Solenoide - Solenoide**

52  
5/3

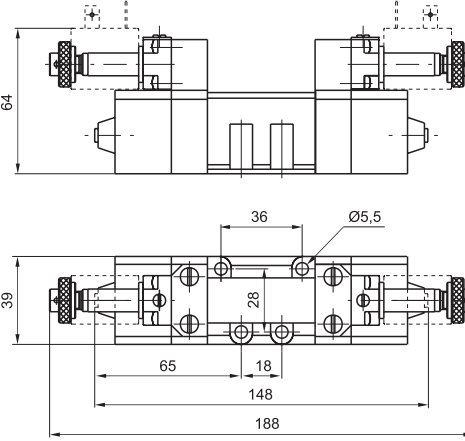
Código de pedido		
<b>1051.52.3.5.M2</b>		
Código de pedido		
<b>1051.53.3.5.M2</b>		

Solenoide - Solenoide 5/2  
Peso gr. 1040  
Presión mínima de pilotaje 1,5 bar

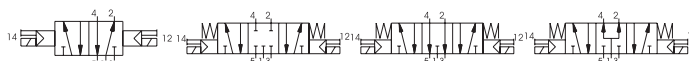

Solenoide - Solenoide 5/3  
Peso gr. 1040  
Presión mínima de pilotaje 3 bar

Características de funcionamiento	Fluido	Presión máx. de ejercicio	Temperatura	Caudal a 6 bar con $\Delta p=1$
		Aire filtrado y lubricado	10 bar	Mín.Máx. -5°C+50°C



**Neumático - Diferencial / Neumático - Neumático**

5/2

Código de pedido

**1002.52.1.6**  
Neumático-Diferencial

Código de pedido

**1002.52.1.8**  
Neumático-Neumático

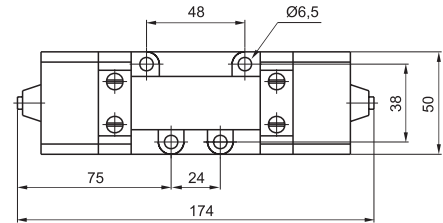
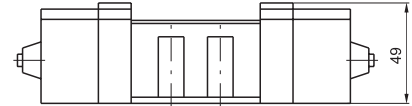

Neumático - Diferencial  
Peso gr. 730  
Presión mínima de pilotaje 2 bar

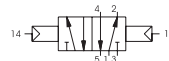
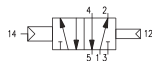

Neumático - Neumático  
Peso gr. 800  
Presión mínima de pilotaje 1,5 bar

**Características de funcionamiento**

Fluido  
Aire filtrado y lubricado

Presión máx. de ejercicio  
10 bar

Temperatura  
Mín.Máx.  
-5°C+70°C

Caudal a 6 bar con  $\Delta p=1$   
1700 NI/min

**Neumático - Neumático**

5/3

Código de pedido

**1002.53.F.1.8**

**FUNCIÓN**

- F** 31 = Centros Cerrados
- 32 = Centros Abiertos
- 33 = Centros en presión

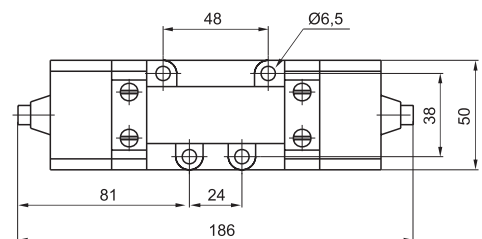
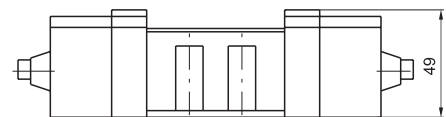

Neumático - Neumático  
Peso gr. 740  
Presión mínima de pilotaje 3 bar

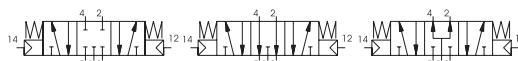

**Características de funcionamiento**

Fluido  
Aire filtrado y lubricado

Presión máx. de ejercicio  
10 bar

Temperatura  
Mín.Máx.  
-5°C+70°C

Caudal a 6 bar con  $\Delta p=1$   
1700 NI/min

**Solenoide - Diferencial / Solenoide - Solenoide**

5/2

Código de pedido
<b>1052.52.3.6.M2</b> Solenoide-Diferencial
Código de pedido
<b>1052.52.3.5.M2</b> Solenoide-Solenoide

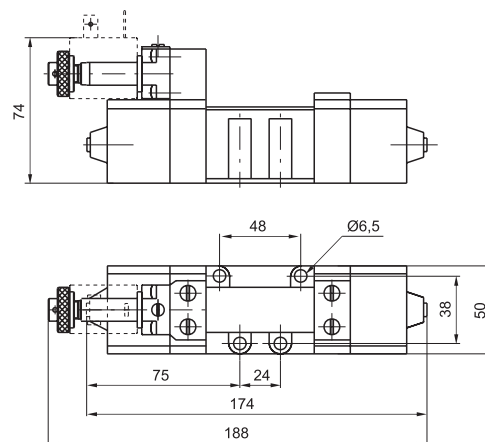

Solenoide - Diferencial  
Peso gr. 850  
Presión mínima de pilotaje 2 bar

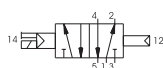

Solenoide - Solenoide  
Peso gr. 980  
Presión mínima de pilotaje 1,5 bar

Características de funcionamiento	Fluido	Presión máx. de ejercicio	Temperatura	Caudal a 6 bar con $\Delta p=1$
	Aire filtrado y lubricado	10 bar	Mín.Máx. -5°C+50°C	1700 NI/min

**Solenoide - Solenoide**

5/3

Código de pedido
<b>1052.53.3.5.M2</b>
FUNCIÓN
31 = Centros Cerrados
32 = Centros Abiertos
33 = Centros en presión

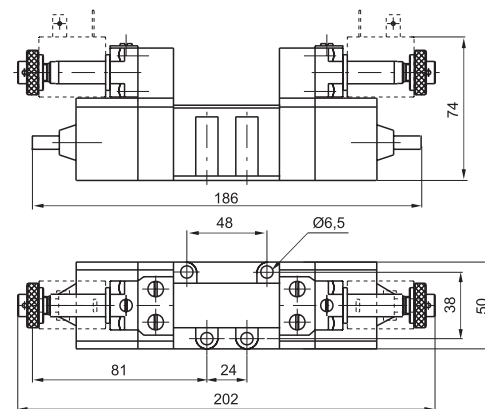

Solenoide - Solenoide  
Peso gr. 980  
Presión mínima de pilotaje 3 bar



Características de funcionamiento	Fluido	Presión máx. de ejercicio	Temperatura	Caudal a 6 bar con $\Delta p=1$
	Aire filtrado y lubricado	10 bar	Mín.Máx. -5°C+50°C	1700 NI/min



**Base CNOMO para solenoide**

Código de pedido

**1001.04**

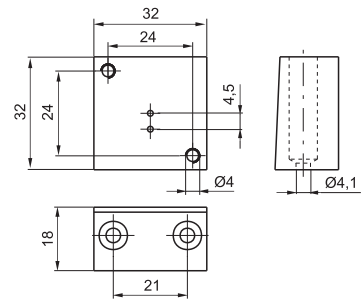

Peso gr. 90

**Base para microsolenoid**

Código de pedido

**1001.05**

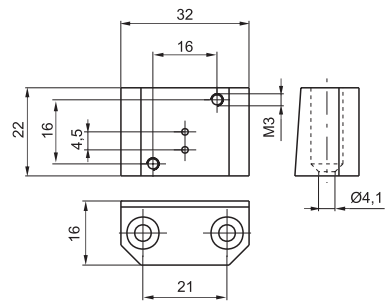

Peso gr. 60

**Base con salidas inferiores talla 1**

Código de pedido

**1001.00**

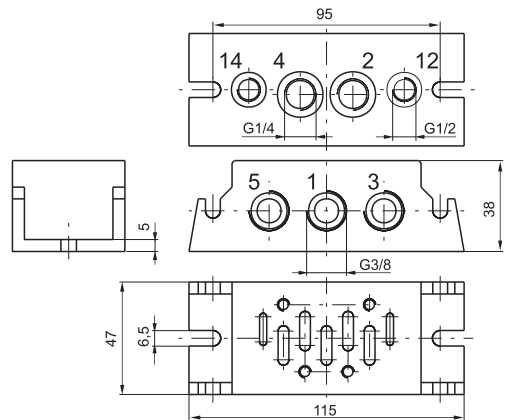

Peso gr. 320

1 = ENTRADA 2-4 = UTILIZACIONES  
3-5 = ESCAPES 12-14 = PILOTAJES

**Base con salidas laterales Talla 1**

Código de pedido
<b>1001.01</b>

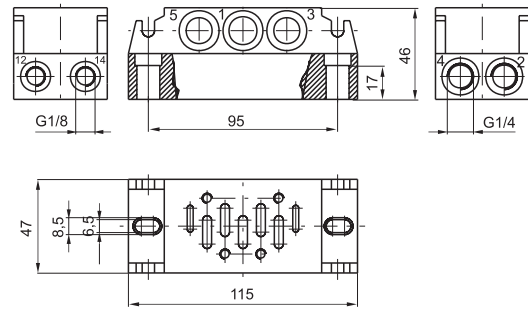

Peso gr. 445  
1 = ENTRADA 2-4 = UTILIZACIONES  
3-5 = ESCAPES 12-14 = PILOTAJES

2

**Bloque de entrada**

Código de pedido
<b>1001.02</b>

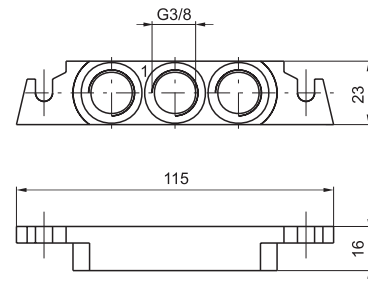

Peso gr. 55

**Base con salidas inferiores talla 2**

Código de pedido
<b>1002.00</b>

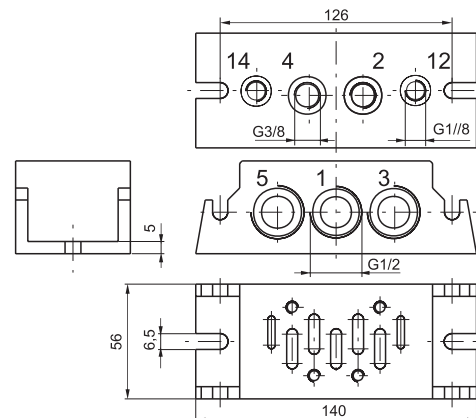

Peso gr. 520  
1 = ENTRADA 2-4 = UTILIZACIONES  
3-5 = ESCAPES 12-14 = PILOTAJES



**Neumático - Muelle / Neumático - Diferencial**

5/2

Código de pedido

**1011.52.1.9**  
Neumático-Muelle

Código de pedido

**1011.52.1.6**  
Neumático-Diferencial

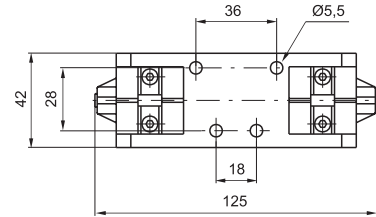
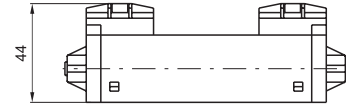

Neumático - Muelle  
Peso gr. 230  
Presión mínima de pilotaje 2,5 bar

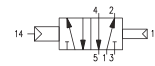

Neumático - Diferencial  
Peso gr. 240  
Presión mínima de pilotaje 2 bar

**Características de funcionamiento**

Fluido  
Aire filtrado y lubricado

Presión máx. de ejercicio  
10 bar

Temperatura  
Mín.Máx.  
-5°C+50°C

Caudal a 6 bar con  $\Delta p=1$   
900 NI/min

**Neumático - Neumático**

5/3  
5/3

Código de pedido

**1011.52.1.8**

Código de pedido

**1011.53.F.1.8**

**FUNCIÓN**

- F** 31 = Centros Cerrados
- 32 = Centros Abiertos
- 33 = Centros en presión

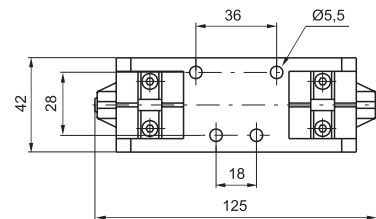
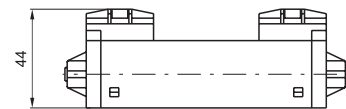

Neumático - Neumático 5/2  
Peso gr. 240  
Presión mínima de pilotaje 1,5 bar



Neumático - Neumático 5/3  
Peso gr. 240  
Presión mínima de pilotaje 3 bar

**Características de funcionamiento**

Fluido  
Aire filtrado y lubricado

Presión máx. de ejercicio  
10 bar

Temperatura  
Mín.Máx.  
-5°C+50°C

Caudal a 6 bar con  $\Delta p=1$   
900 NI/min

**Solenoides - Muelle / Solenoides - Diferencial**

5/2

Código de pedido
<b>1011.52.3.9.M</b> Solenoides-Muelle
<b>M</b> CÓDIGO MECÁNICA ver pag. 2.22
Código de pedido
<b>1011.52.3.6.M</b> Solenoides-Diferencial

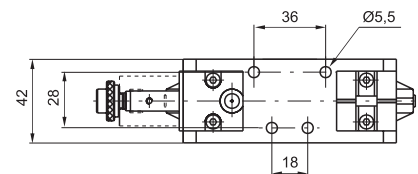
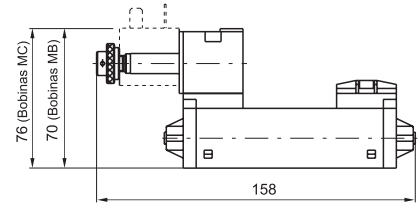

Solenoides - Muelle  
Peso gr. 290  
Presión mínima de pilotaje 2,5 bar



Solenoides - Diferencial  
Peso gr. 290  
Presión mínima de pilotaje 2 bar



Características de funcionamiento	Fluido	Presión máx. de ejercicio	Temperatura	Caudal a 6 bar con $\Delta p=1$
	Aire filtrado y lubricado	10 bar	Mín.Máx. -5°C+50°C	900 NI/min

**Solenoides - Solenoides**

52  
5/3

Código de pedido
<b>1011.52.3.5.M**</b>
<b>M</b> CÓDIGO MECÁNICA ver pag. 2.22
Código de pedido
<b>1011.53.F.3.5.M</b>
<b>F</b> FUNCIÓN 31 = Centros Cerrados 32 = Centros Abiertos 33 = Centros en presión
<b>M</b> CÓDIGO MECÁNICA ver pag. 2.22

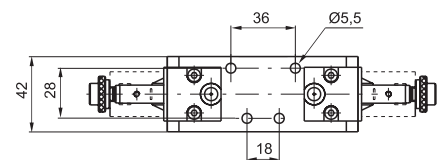
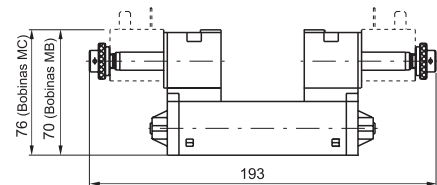

Solenoides - Solenoides 5/2  
Peso gr. 350  
Presión mínima de pilotaje 1,5 bar

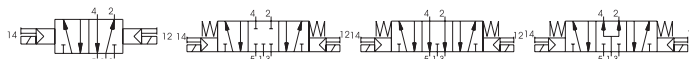

Solenoides - Solenoides 5/3  
Peso gr. 350  
Presión mínima de pilotaje 3 bar

Características de funcionamiento	Fluido	Presión máx. de ejercicio	Temperatura	Caudal a 6 bar con $\Delta p=1$
	Aire filtrado y lubricado	10 bar	Mín.Máx. -5°C+50°C	900 NI/min

**Neumático - Muelle / Neumático - Diferencial**

5/2

Código de pedido

**1012.52.1.9**  
Neumático-Muelle

Código de pedido

**1012.52.1.6**  
Neumático-Diferencial

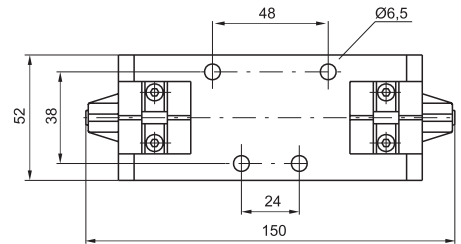
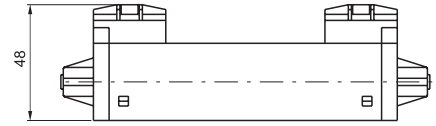

Neumático - Muelle  
Peso gr. 300  
Presión mínima de pilotaje 2,5 bar



Neumático - Diferencial  
Peso gr. 310  
Presión mínima de pilotaje 2 bar

**Características de funcionamiento**

Fluido  
Aire filtrado y lubricado

Presión máx. de ejercicio  
10 bar

Temperatura  
Mín.Máx.  
-5°C+50°C

Caudal a 6 bar con  $\Delta p=1$   
1600 NI/min

**Neumático - Neumático**

5/2  
5/3

Código de pedido

**1012.52.1.8**

Código de pedido

**1012.53.F.1.8**

**FUNCIÓN**

- 31 = Centros Cerrados
- 32 = Centros Abiertos
- 33 = Centros en presión

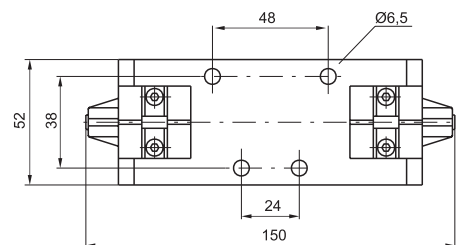
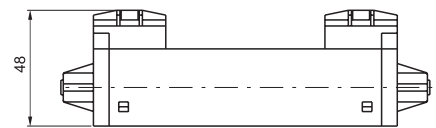

Neumático - Neumático 5/2  
Peso gr. 310  
Presión mínima de pilotaje 1,5 bar

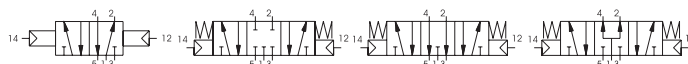

Neumático - Neumático 5/3  
Peso gr. 310  
Presión mínima de pilotaje 3 bar

**Características de funcionamiento**

Fluido  
Aire filtrado y lubricado

Presión máx. de ejercicio  
10 bar

Temperatura  
Mín.Máx.  
-5°C+50°C

Caudal a 6 bar con  $\Delta p=1$   
1600 NI/min

**Solenoides - Muelle / Solenoides - Diferencial**

5/2

Código de pedido
<b>1012.52.3.9.M</b> Solenoides-Muelle
<b>M</b> CÓDIGO MECÁNICA ver pag. 2.22
Código de pedido
<b>1012.52.3.6.M</b> Solenoides-Diferencial
<b>M</b> CÓDIGO MECÁNICA ver pag. 2.22

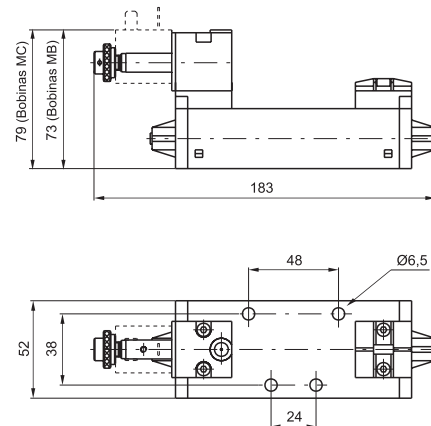

Solenoides - Muelle  
Peso gr. 360  
Presión mínima de pilotaje 2,5 bar



Solenoides - Diferencial  
Peso gr. 360  
Presión mínima de pilotaje 2 bar



Características de funcionamiento	Fluido	Presión máx. de ejercicio	Temperatura	Caudal a 6 bar con Δp=1
	Aire filtrado y lubricado	10 bar	Mín.Máx. -5°C+50°C	1600 NI/min

**Solenoides - Solenoides**

52  
5/3

Código de pedido
<b>1012.52.3.5.M</b>
<b>M</b> CÓDIGO MECÁNICA ver pag. 2.22
Código de pedido
<b>1012.53.F.3.5.M</b>
<b>F</b> FUNCIÓN 31 = Centros Cerrados 32 = Centros Abiertos 33 = Centros en presión
<b>M</b> CÓDIGO MECÁNICA ver pag. 2.22

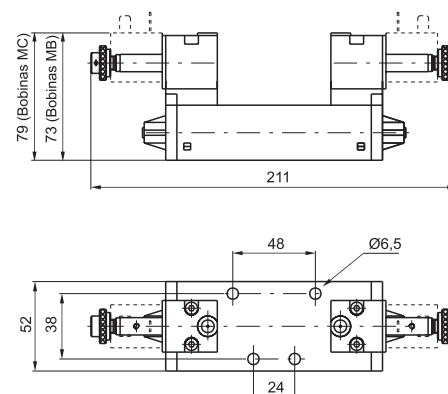

Solenoides - Solenoides 5/2  
Peso gr. 420  
Presión mínima de pilotaje 1,5 bar



Solenoides - Solenoides 5/3  
Peso gr. 420  
Presión mínima de pilotaje 3 bar

Características de funcionamiento	Fluido	Presión máx. de ejercicio	Temperatura	Caudal a 6 bar con Δp=1
	Aire filtrado y lubricado	10 bar	Mín.Máx. -5°C+50°C	1600 NI/min

**Neumático - Muelle / Neumático - Diferencial**

5/2

Código de pedido

**1013.52.1.9**  
Neumático-Muelle

Código de pedido

**1013.52.1.6**  
Neumático-Diferencial

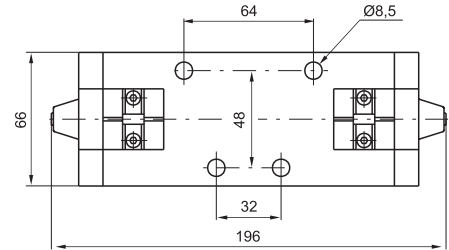

Neumático - Muelle  
Peso gr. 1000  
Presión mínima de pilotaje 2,5 bar

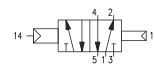
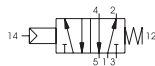

Neumático - Diferencial  
Peso gr. 1020  
Presión mínima de pilotaje 2 bar

**Características de funcionamiento**

Fluido  
Aire filtrado y lubricado

Presión máx. de ejercicio  
10 bar

Temperatura  
Mín.Máx.  
-5°C+50°C

Caudal a 6 bar con  $\Delta p=1$   
3600 NI/min

**Neumático - Neumático**

5/2  
5/3

Código de pedido

**1013.52.1.8**

Código de pedido

**1013.53.1.8**

FUNCIÓN

- 31 = Centros Cerrados
- 32 = Centros Abiertos
- 33 = Centros en presión

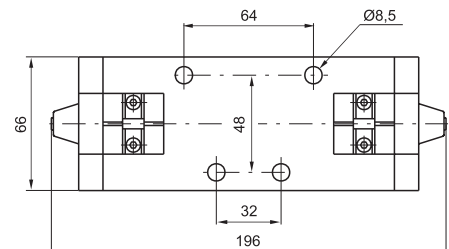
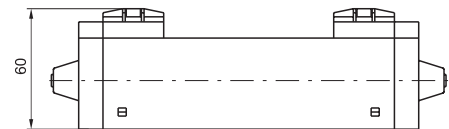

Neumático - Neumático 5/2  
Peso gr. 1050  
Presión mínima de pilotaje 1,5 bar

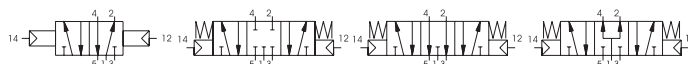

Neumático - Neumático 5/3  
Peso gr. 1050  
Presión mínima de pilotaje 3 bar

**Características de funcionamiento**

Fluido  
Aire filtrado y lubricado

Presión máx. de ejercicio  
10 bar

Temperatura  
Mín.Máx.  
-5°C+50°C

Caudal a 6 bar con  $\Delta p=1$   
3600 NI/min (5/2)  
3000 NI/min (5/3)

**Neumático - Muelle / Neumático - Diferencial**

5/2

Código de pedido
<b>1013.52.3.9.M</b> Neumático-Muelle
<b>M</b> CÓDIGO MECÁNICA ver pag. 2.22
Código de pedido
<b>1013.52.3.6.M</b> Neumático-Diferencial
<b>M</b> CÓDIGO MECÁNICA ver pag. 2.22

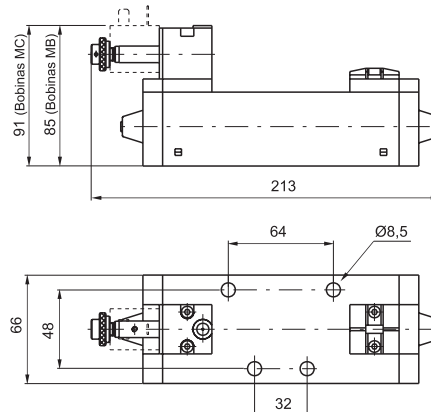

Solenoide - Muelle  
Peso gr. 1060  
Presión mínima de pilotaje 2,5 bar



Solenoide - Diferencial  
Peso gr. 1080  
Presión mínima de pilotaje 2 bar



Características de funcionamiento	Fluido	Presión máx. de ejercicio	Temperatura	Caudal a 6 bar con $\Delta p=1$
	Aire filtrado y lubricado	10 bar	Mín.Máx. -5°C+50°C	3600 NI/min

**Neumático - Neumático**

52  
5/3

Código de pedido
<b>1013.52.3.5.M</b>
<b>M</b> CÓDIGO MECÁNICA ver pag. 2.22
Código de pedido
<b>1013.53.F.3.5.M</b>
FUNCIÓN
<b>F</b> 31 = Centros Cerrados
32 = Centros Abiertos
33 = Centros en presión
<b>M</b> CÓDIGO MECÁNICA ver pag. 2.22

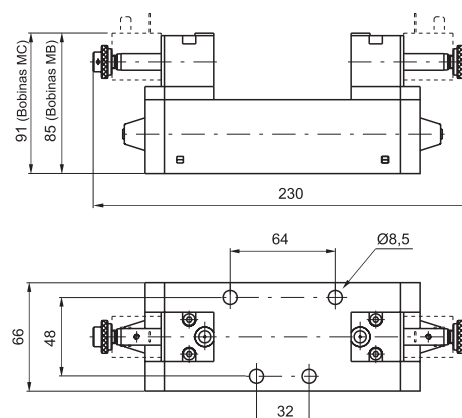

Solenoide - Solenoide 5/2  
Peso gr. 1170  
Presión mínima de pilotaje 1,5 bar



Solenoide - Solenoide 5/3  
Peso gr. 1170  
Presión mínima de pilotaje 3 bar

Características de funcionamiento	Fluido	Presión máx. de ejercicio	Temperatura	Caudal a 6 bar con $\Delta p=1$
	Aire filtrado y lubricado	10 bar	Mín.Máx. -5°C+50°C	3600 NI/min (5/2) 3000 NI/min (5/3)



Estas bases tienen la característica de tener las utilidades y los pilotajes tanto frontales como posteriores para poder adaptarse a cualquier tipo de montaje. Obviamente las bocas que no se utilizan se cierran con tapones roscados no incluidos en el código ni en el precio. Para aislar entre sí las bases en las conexiones centrales 1, 3 y 5 (para trabajar con distintas presiones) se pueden utilizar tapones/diafragma que se montan bajo las juntas.  
Los códigos correspondientes son:

**1101.17** (talla 1) - **1102.17** (talla 2) - **1103.17** (talla 3)

**Talla 1**

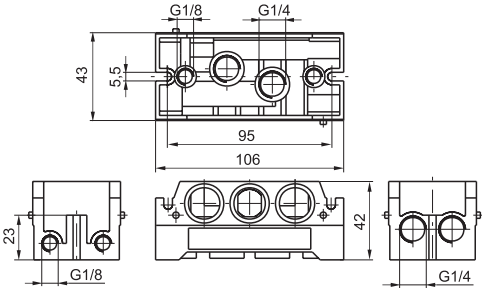
Código de pedido		
<b>1101.00</b>		
Peso gr. 240		

2

**Talla 2**

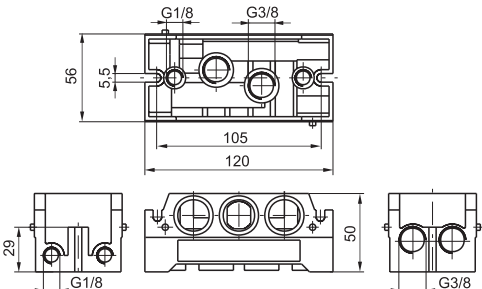
Código de pedido		
<b>1102.00</b>		
Peso gr. 340		

**Talla 3**

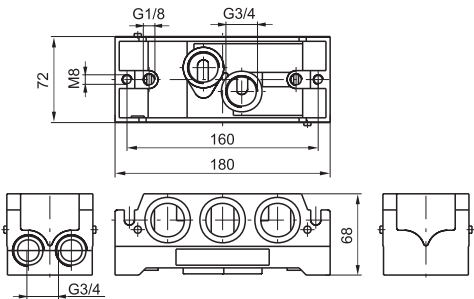
Código de pedido		
<b>1103.00</b>		
Peso gr. 950		



**Talla 1**

Código de pedido

**1101.09**

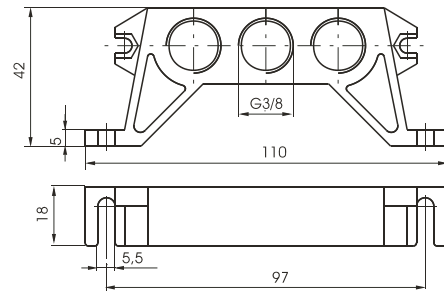

Peso gr. 100

**Talla 1 / Talla 2**

Código de pedido

**1101.N**

CONEXIONES

10 = Universal

11 = In línea

12 = Superior

13 = Inferiores



Código de pedido

**1102.N**

CONEXIONES

10 = Universal

11 = In línea

12 = Superior

13 = Inferiores

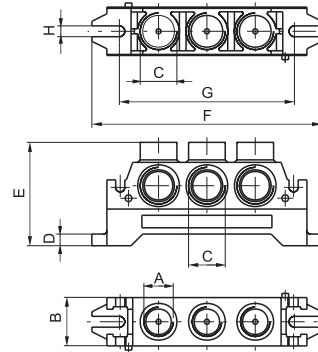

	A	B	C	D	E	F	G	H	Peso gr.
Talla 1	G 1/4"	24	G 3/8"	7	52	106	95	5,5	160
Talla 2	G 3/8"	29	G 1/2"	7	62	138	105	6,5	230

**Talla 3**

Código de pedido
<b>1103.11</b>

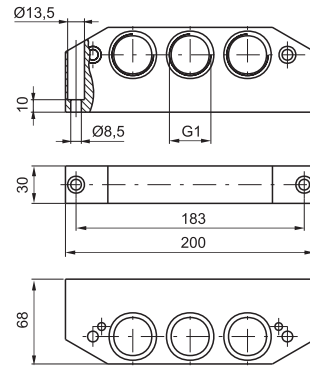

Peso gr. 840

2

**Talla 1 - forma "A"**

Código de pedido
<b>1101.14</b>

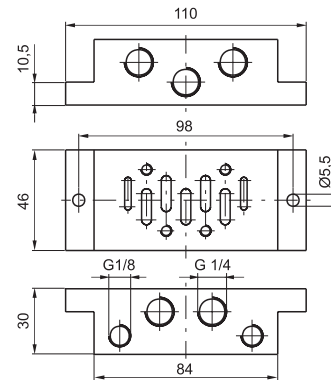

Peso gr. 160

**Talla 1 - forma "B"**

Código de pedido
<b>1101.15</b>

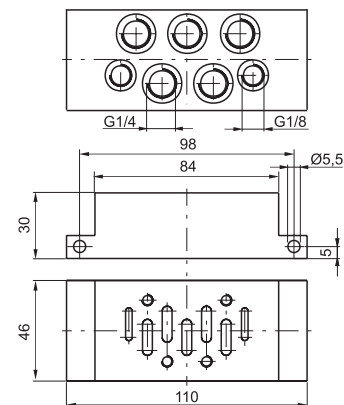

Peso gr. 190

**Placa de cierre talla 1**

Código de pedido

**1101.16**

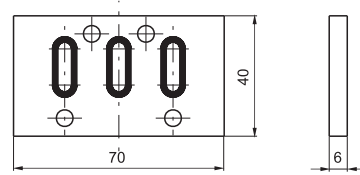

Peso gr. 47

**Talla 2 - forma "A"**

Código de pedido

**1102.14**

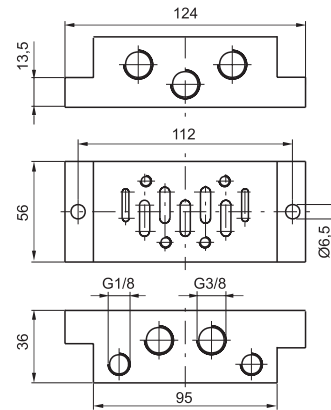

Peso gr. 190

**Talla 2 - forma "B"**

Código de pedido

**1102.15**

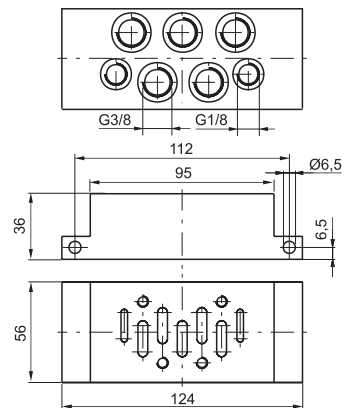

Peso gr. 220

2

**Placa de cierre talla 2**

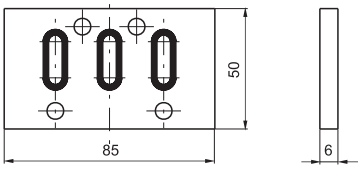
Código de pedido		
<b>1102.16</b>		
Peso gr. 75		

2

**Talla 3 - forma "A"**

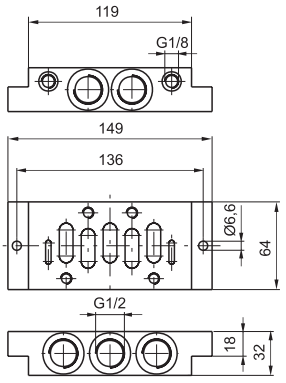
Código de pedido		
<b>1103.14</b>		
Peso gr. 600		

**Placa de cierre talla 3**

Código de pedido		
<b>1103.16</b>		
Peso gr. 200		

**Interbase Talla 2-1**

Código de pedido

**1100.2-1**

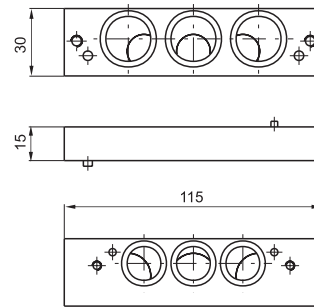

Peso gr. 110

**Interbase Talla 3-2**

Código de pedido

**1100.3-2**

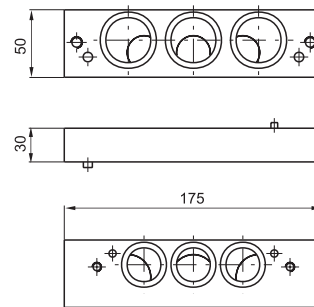

Peso gr. 590

2