

Generalità

Questo cilindro è stato realizzato al fine di ottenere un prodotto economico, in alternativa all'attuale versione serie 1319 con tubo profilato e al cilindro serie 1380 profilo pulito "CLEAN POWER".

Il cilindro "ECO" ha infatti il tubo profilato della serie 1319, le guarnizioni a labbro in NBR, il pistone guidato, e le testate della serie 1380 in tecnopolimero rinforzato diverso.

Il materiale utilizzato per le testate è un PA66 caricato vetro con caratteristiche meccaniche pressoché uguali al materiale della versione standard "grigio", non limitando in alcun modo la funzionalità del prodotto che viene garantito sullo stesso piano del Clean Power.

Le versioni disponibili sono magnetico stelo cromato (o inox cromato) e non magnetico.

I fissaggi utilizzabili sono gli stessi della serie 1380.

I sensori utilizzabili sono gli standard Pneumax, applicabili per mezzo delle apposite staffe di fissaggio della serie 1319÷1321.

Caratteristiche costruttive

Testate	materiale termoplastico ad alta resistenza
Stelo	acciaio inossidabile AISI 303 cromato o acciaio C43 cromato
Camicia	lega alluminio, ossidato
Boccole guida stelo	bronzo sinterizzato autolubrificante
Semipistone	resina acetilica
Guarnizioni stelo, pistone e guarnizioni ammortizzo	gomma NBR
Altre guarnizioni	gomma NBR
Viti regolazione ammortizzo	acciaio nichelato

Caratteristiche tecniche

Fluido	aria filtrata e preferibilmente lubrificata o non (se lubrificata la lubrificazione deve essere continua)
Pressione max.	10 bar
Temperatura di esercizio	-5° C ÷ +70° C
Alesaggio	Ø 32 - 40 - 50 - 63 - 80 - 100
Lunghezza ammortizzo	mm 27 - 31 - 31 - 37 - 40 - 44

Attenzione: per applicazioni a bassa temperatura, l'aria deve essere opportunamente essicata.

Corse standard (per tutti i diametri)

da 0 a 150, ogni 25 mm
oltre 150 fino a 500, ogni 50 mm
oltre 500 fino a 1000, ogni 100

Tolleranze sulle corse (ISO 15552)

Alesaggio	Corsa	Tolleranza
32 - 40 - 50	fino a 500	+2 0
	oltre 500 fino a 1000	+3.2 0
63 - 80 - 100	fino a 500	+2.5 0
	oltre 500 fino a 1000	+4 0

Esploso

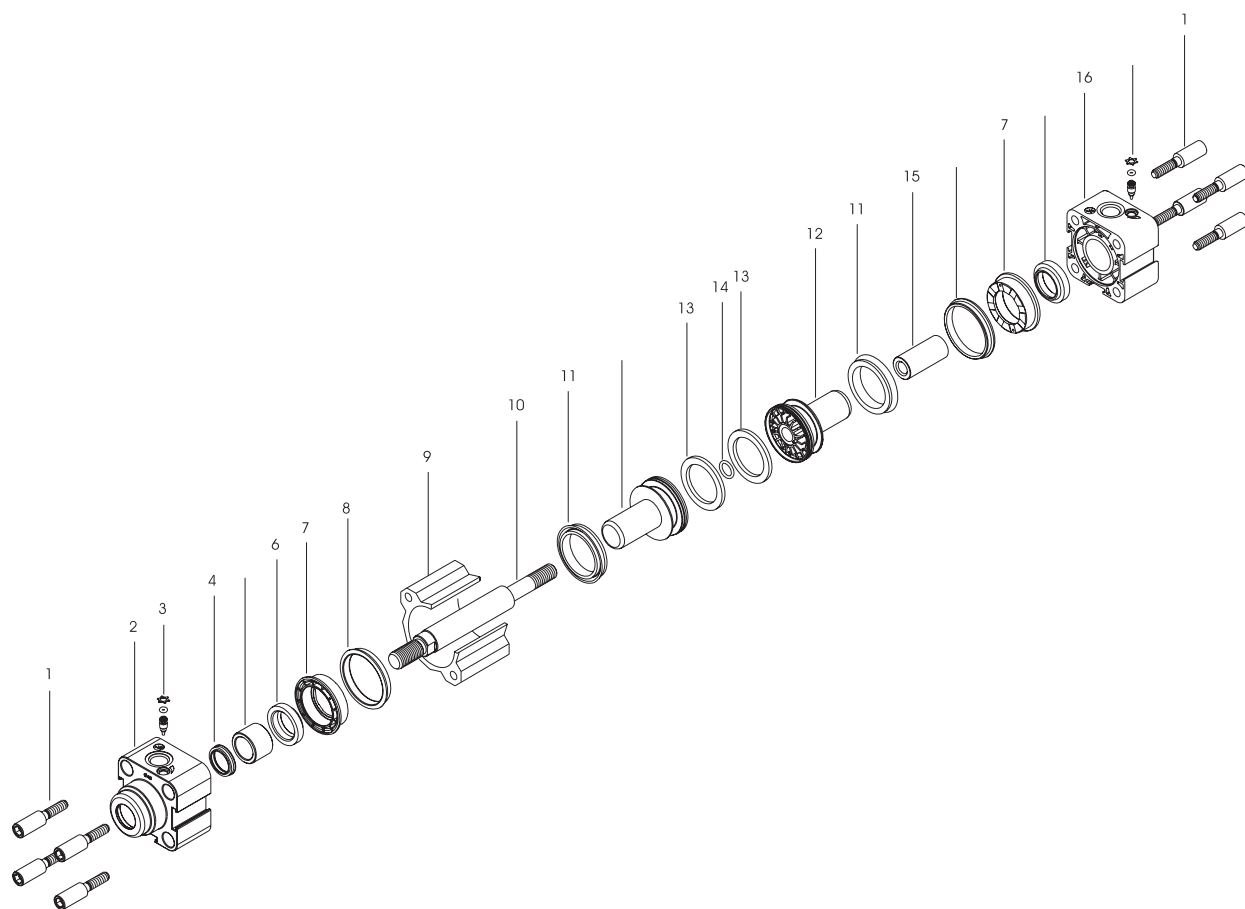

Pos.	Denominazione	N. Pezzi
1	Dado tirante	8
2	Testata anteriore	1
3	Gruppo spillo regolazione ammortizzo	2
4	Guarnizione stelo	1
5	Bronzina	1
6	Guarnizione ammortizzo	2
7	Cuffia ammortizzo	2
8	Guarnizione testata	2
9	Camicia	1
10	Stelo	1
11	Guarnizione pistone	2
12	Semipistone	2
13	Magnete	*
14	Guarnizione di tenute semipistoni	1
15	Dado stelo interno	1
16	Testata posteriore	1

* n° 1 per il Ø 32, n° 2 per tutti gli altri alesaggi

Versione base "01"

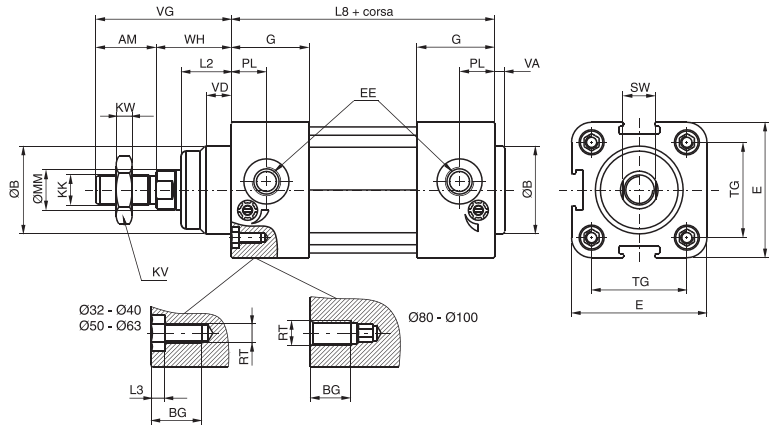

Codice di ordinazione

- 1383.Ø.corsa.01** Magnetico stelo cromato
- 1384.Ø.corsa.01** Magnetico stelo inox cromato
- 1385.Ø.corsa.01** Non magnetico

E' la configurazione che rappresenta il cilindro base secondo le norme ISO-VDMA. Si può ancorare direttamente su parti macchina sfruttando i quattro filetti nelle viti delle testate. Per altre applicazioni vedere le pagine seguenti dove sono mostrati diversi tipi di fissaggi.

Versione a stelo passante "02"

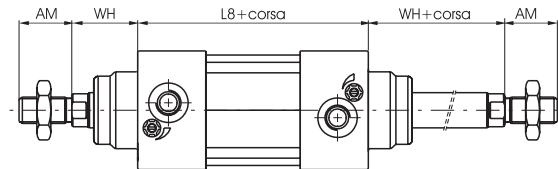

Codice di ordinazione

- 1383.Ø.corsa.02** Magnetico stelo cromato
- 1384.Ø.corsa.02** Magnetico stelo inox cromato
- 1385.Ø.corsa.02** Non magnetico

Tandem in spinta stelo comune "G"

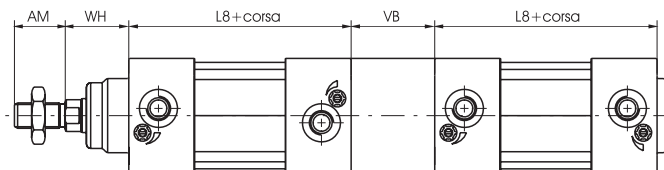

Codice di ordinazione

- 1383.Ø.corsa.G** magnetico stelo cromato
- 1384.Ø.corsa.G** magnetico stelo inox cromato
- 1385.Ø.corsa.G** non magnetico

Tandem in spinta steli indipendenti "F"

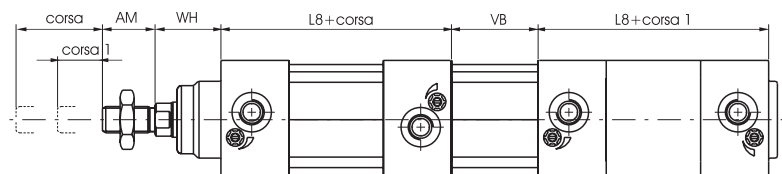

Codice di ordinazione

- 1383.Ø.corsa.corsa1.F** magnetico stelo cromato
- 1384.Ø.corsa.corsa1.F** magnetico stelo inox cromato
- 1385.Ø.corsa.corsa1.F** non magnetico

Tandem contrapposti stelo comune - "D"

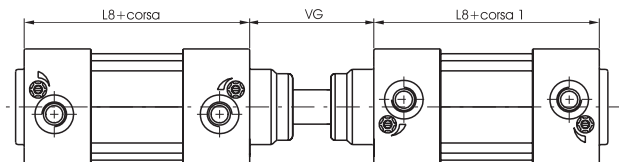

Codice di ordinazione

1383.Ø.corsa.corsa1.D magnetico stelo cromato
1384.Ø.corsa.corsa1.D magnetico stelo inox cromato
1385.Ø.corsa.corsa1.D non magnetico

Tandem steli contrapposti - "E"

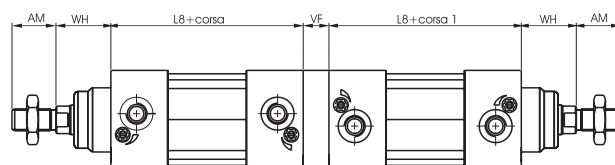

Codice di ordinazione

1383.Ø.corsa.corsa1.E magnetico stelo cromato
1384.Ø.corsa.corsa1.E magnetico stelo inox cromato
1385.Ø.corsa.corsa1.E non magnetico

Tabella dimensioni

Alesaggio	32	40	50	63	80	100	
AM	22	24	32	32	40	40	
B (d 11)	30	35	40	45	45	55	
BG	16	16	18	18	16	16	
E	46	54	65	77,5	95,5	115,5	
EE	G 1/8"	G 1/4"	G 1/4"	G 3/8"	G 3/8"	G 1/2"	
G	29	31	33	36	40	44	
KK	M10X1,25	M12X1,25	M16x1,5	M16x1,5	M20x1,5	M20x1,5	
KV	17	19	24	24	30	30	
KW	6	7	8	8	9	9	
L2	16	20	25	25	32	35	
L3	4	4	5	5	/	/	
L8	94	105	106	121	128	138	
MM	12	16	20	20	25	25	
PL	13	14	14	16	16	18	
RT	M6	M6	M8	M8	M10	M10	
SW	10	13	17	17	22	22	
TG	32,5	38	46,5	56,5	72	89	
VA	4	4	4	4	4	4	
VB	33	41	51	51	65	71	
VD	8	10	12	12	15	16	
VF	12	12	16	16	20	20	
VG	48	54	69	69	86	91	
WH	26	30	37	37	46	51	
Peso gr.	corsa 0	480	590	1020	1320	2100	3000
	ogni 10 mm	33	41	58	67	99	110